

**1**

Klemmmutter [a], Kabeldichtung [b]\*, und Gehäuse [c] auf das Kabel schieben

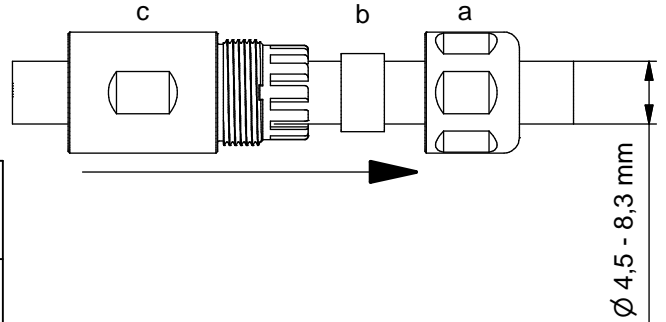

\*

Kabel Dichtung			
Kabel Aussendurchmesser [mm]	4,5 - 5,0	5,0 - 7,0	7,0 - 8,3

**2**

abmanteln  
abisolieren

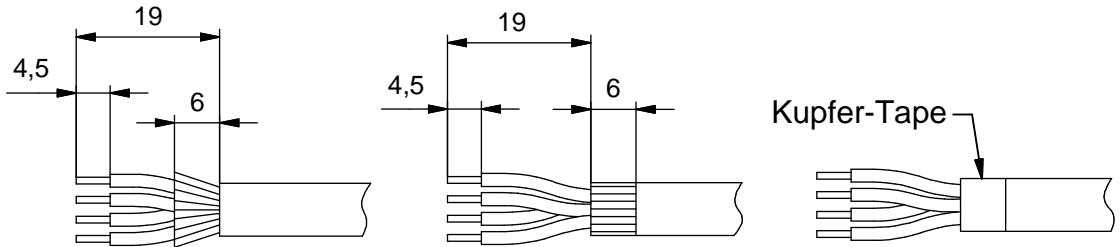

Schirm kürzen, auf Kabelmantel umschlagen und mit Kupfer-Tape umwickeln

**3**

Kontakte ancrimpen mit  
Werkzeug: 360X10329X  
Einstellungen: siehe Tabelle

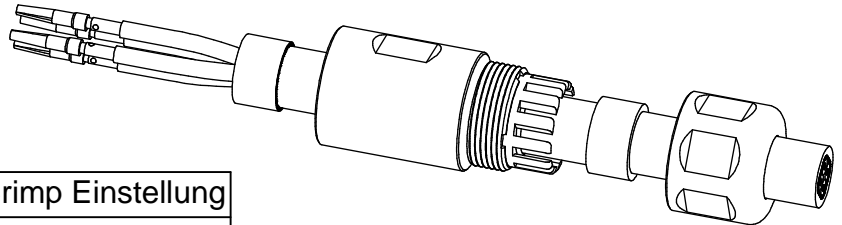

Litzenquerschnitt	Crimp Einsatz	Crimp Einstellung
0,22 mm <sup>2</sup> - 0,5 mm <sup>2</sup> AWG 24 - AWG 20	360X20069X	7 für AWG 20 6 für AWG 22 5 für AWG 24
0,34 mm <sup>2</sup> - 1,0 mm <sup>2</sup> AWG 22 - AWG 18	360X20069X	6 für AWG 18 6 für AWG 20 5 für AWG 22

**4**

Kontakte in den Kontaktträger  
seitlich eindrücken

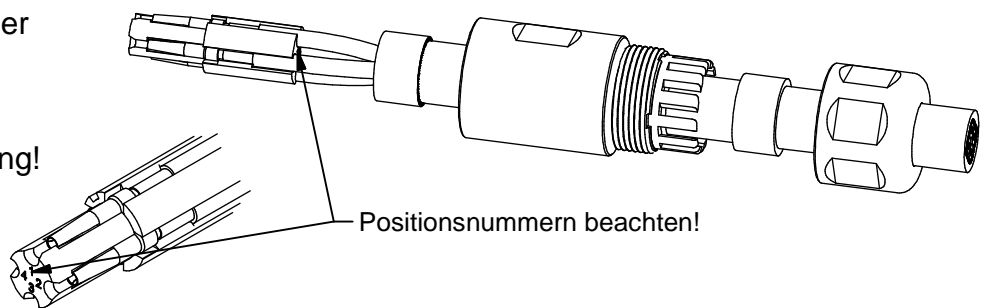
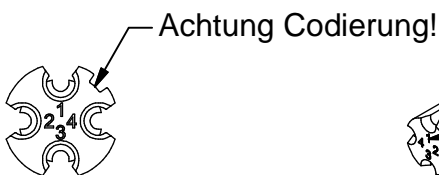

**5**

Befestigungseinsatz  
über den Kontaktträger  
schieben

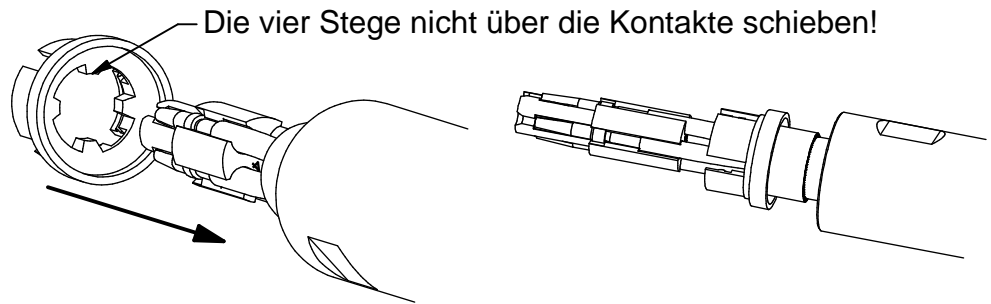

**6**

Kontaktträger in Frontgehäuse  
einschieben

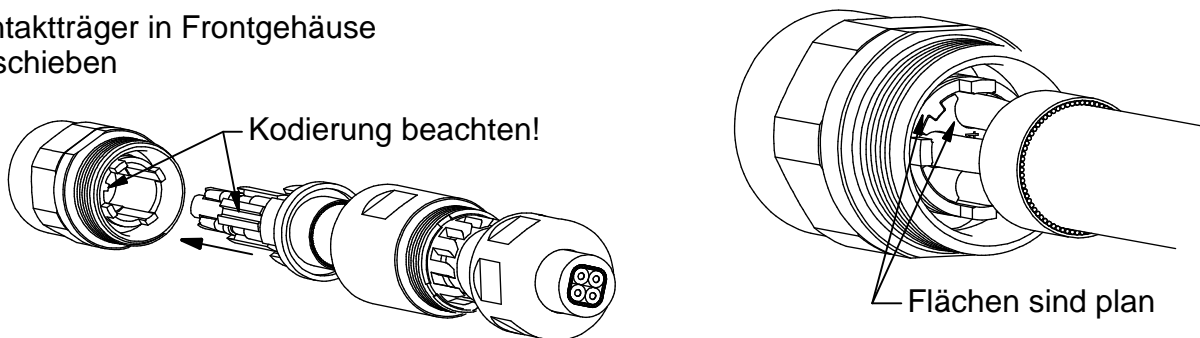

**7**

Befestigungseinsatz eindrücken

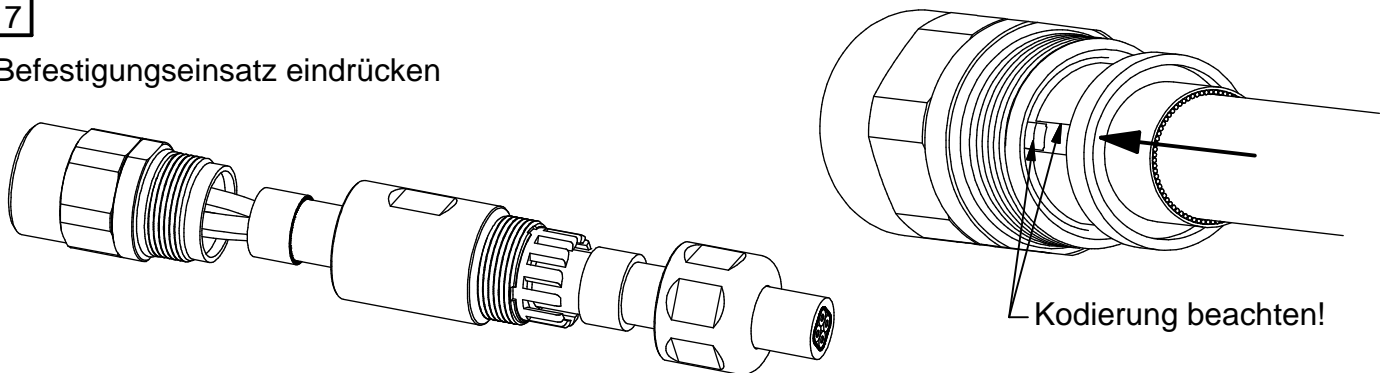

**8**

Gehäuse bis auf Anschlag  
anschrauben

Conec Werkzeug:  
36-000200  
36-000320 für SW15

und Kabeldichtung in den  
Kabelkäfig schieben

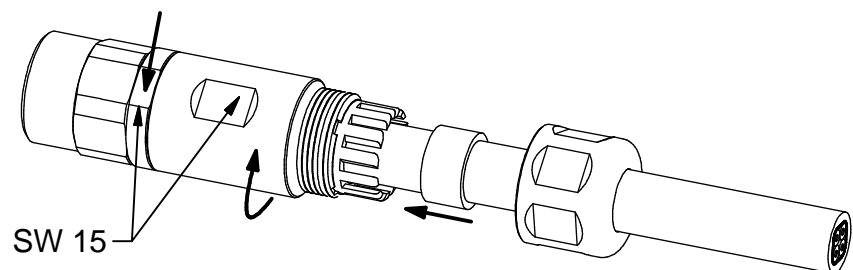

**9**

Klemmmutter mit  
mit min. 100 Ncm verschrauben

